

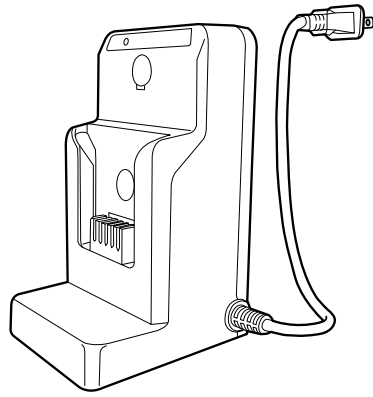

961152196-R2



BH05140 USER MANUAL
GUIDE DE L'UTILISATEUR BH05140
 MANUAL DEL USUARIO BH05140

LITHIUM ION BATTERY FAST CHARGER
CHARGEUR RAPIDE POUR PILE AU LITHIUM-ION

CARGADOR RÁPIDO DE BATERÍAS DE IONES DE LITIO

© 2022 TECHTRONIC FLOOR CARE TECHNOLOGY LIMITED. ALL RIGHTS RESERVED.
 CHARLOTTE, NC 28262
 800-406-2005

IMPORTANT SAFETY INSTRUCTIONS
SAVE THESE INSTRUCTIONS

When using this charger, basic precautions should always be followed, including the following:
 READ ALL INSTRUCTIONS BEFORE USING THIS CHARGER

WARNING: To reduce the risk of fire, electric shock, damage or injury:

- Dry location use only.
- For use only with ONEPWR™ Batteries. Charge only battery packs listed in Compatible Battery Pack Section of this User's Manual. Charging any other battery packs may create a risk of injury or fire.
- Do not use with damaged cord or plug. If charger is not working as it should, has been dropped, damaged, left outdoors, or dropped into water, call Customer Service at 1-888-406-2005.
- Do not pull or carry by cord, use cord as a handle, or pull cord around sharp edges or corners. Keep cord away from heated surfaces.
- Do not unplug by pulling on cord. To unplug, grasp the plug, not the cord.
- Do not handle plug or charger with wet hands.
- Follow all charging instructions and do not charge the battery pack outside of the temperature range specified in the charging instructions. Charging improperly or at temperatures outside of the specified range may damage the battery and increase the risk of fire.
- Do not disassemble charger. Do not modify or attempt to repair the charger. This charger has no serviceable parts. Call Customer Service at 1-888-406-2005.

⚠ WARNING! ⚠ RISK OF FIRE, PROPERTY DAMAGE, AND INJURY. NEVER EXPOSE YOUR BATTERY PACK OR CHARGER TO WATER, MOISTURE, OR FLUIDS, INCLUDING BUT NOT LIMITED TO CORROSIVE OR CONDUCTIVE FLUIDS, OR ALLOW FLUIDS TO FLOW INSIDE THESE ITEMS. Corrosive or conductive fluids, such as salt water, chlorine, certain industrial chemicals, and bleach or bleach containing products, etc., can cause a short circuit in the battery pack. If your battery pack is exposed to a corrosive or conductive fluid, do not attempt to use or charge the battery pack and immediately perform the following steps:

- Wear appropriate personal protective equipment, including eye protection and rubber gloves.
- Place your exposed battery pack in a large bucket, such as a 5 gallon or similar bucket, and fill the bucket with regular tap water. Do not place more than two packs in the bucket.
- Locate the bucket outdoors in an area inaccessible to children and pets and away from all buildings, garages/sheds, structures, vehicles, and combustible/flammable materials.
- Leave the battery pack(s) in the bucket filled with tap water and call Customer Service at 1-800-406-2005 for additional instructions on the proper disposal of the exposed battery pack(s).

OPERATION

APPLICATIONS

You may use this product for the following purpose:

- Charging ONEPWR™ Lithium Ion Batteries.

CHARGING (Figure 1)

- Charge the battery fully before first use. This will take up to 3 hours. In accordance with federal regulations, the battery does not come fully charged.
- Make sure the power supply is normal household voltage, 120 volts, AC only, 60 Hz.
- Do not place the charger in an area of extreme heat or cold. It will work best at normal room temperature.
- Plug the charger into a power outlet.
- Attach the battery pack to the charger by aligning the ribs on the battery pack to the grooves in the Fast Charger. Slide the battery pack into the Fast Charger.
- The battery pack will become slightly warm to the touch while charging. This is normal and does not indicate a problem.
- When charging, the lights on the battery will illuminate to show the state of charge. The light on the charger will flash.
- If the light on the charger flashes red, there is an error with the battery or the charger. Try again or call customer service for support.
- The lights will stay on when charge is complete.
- To remove the battery pack from the charger, press the latches and pull up on the battery pack.
- During charging, the pack and ambient temperature should be between 41 to 77°F (5 - 25°C).
- The charger will sense if the pack, or ambient temperature, is too cold or too hot, and will return an error code (red light will remain on) and not charge the pack until ambient temperature is reached.

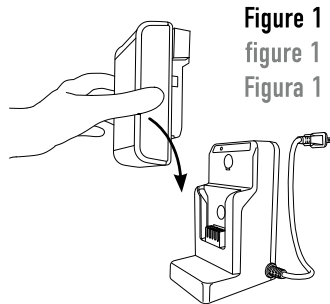

MAINTENANCE

- Do not disassemble charger. Do not modify or attempt to repair the charger. This charger has no serviceable parts. Call Customer Service at 1-888-406-2005.

MODE	BATTERY PACK	RED LED ON CHARGER	WHITE LED ON CHARGER	ACTION NEEDED
POWER	Without Battery Pack	On for 3 seconds	On for 3 seconds	Ready to charge battery pack
TESTING	HOT Battery Pack	ON	OFF	When battery pack reaches normal temperature, charger begins charge mode
	COLD Battery Pack	ON	OFF	When battery pack reaches normal temperature, charger begins charge mode
DEFECTIVE	Defective	Flashing	OFF	Battery pack or charger is defective
<ul style="list-style-type: none"> • If defective, try to repeat the conditions a second time by removing and reinstalling the battery pack. If LED status repeats a second time, try charging a different battery. • If a different battery charges normally, dispose of the defective pack • If a different battery also indicates "Defective", the charger may be defective. 				
CHARGING	Charging – LED lights will flash depending on charge level	OFF	Flashing	Battery is being charged
FULLY CHARGED	Charged – lights will go off	OFF	The light on the charger will stay on	Charging is complete; charger maintains charge mode

COMPATIBLE BATTERY PACKS

Every ONEPWR™ battery works with every ONEPWR™ product.		Parts and Accessories:	
Battery:	Model #	Charger	BH05000
2.0 Ah	BH15020	Dual Bay Charger	BH05200
3.0 Ah	BH15030	0.5A Compact Charger	440014514
3.0 Ah MAX	BH25030	1.5A Compact Charge	440014513
4.0 Ah	BH15240		
4.0 Ah MAX	BH25040		
6.0 Ah	BH15260		
8.0 Ah MAX	BH25280		

WARRANTY

LIMITED WARRANTY FOR HOOVER® PRODUCT / THREE YEAR LIMITED WARRANTY (DOMESTIC USE)

If this product is not as warranted, contact TTI Floor Care North America Customer Service at 1-800-406-2005. Please have available the proof of purchase and model number for the warranted product.

WHAT THIS LIMITED WARRANTY COVERS: This limited warranty provided by Royal Appliance Mfg. Co., doing business as TTI Floor Care North America (referred to hereafter as "Warrantor") applies only to products purchased in the U.S. (including its territories and possessions), a U.S. Military Exchange, or Canada. When used and maintained in normal household use and in accordance with the Owner's Guide, this product is warranted against original defects in material and workmanship for THREE years from the date of original purchase (the "Warranty Period"). If Warrantor determines that the issue you are experiencing is covered under the terms of this warranty (a "covered warranty claim"), we will, at our sole discretion and free of charge (subject to the cost of shipping), either (i) repair your product; (ii) ship you a replacement product, subject to availability; or (iii) in the event that the applicable parts or replacement are not reasonably available, ship you a similar product of equal or greater value. In the unlikely event that we are unable to repair your product or ship a replacement or similar product, we reserve the right, at our sole discretion, to issue you a refund or store credit (if applicable) of the actual purchase price at the time of the original purchase as reflected on the original sales receipt. Parts and replacements may be new, refurbished, lightly used, or remanufactured, in Warrantor's sole discretion.

WHO THIS LIMITED WARRANTY COVERS: This limited warranty extends only to the original retail purchaser, with original proof of purchase from Warrantor or an authorized dealer of Warrantor products, in the U.S., U.S. Military Exchanges, and Canada.

WHAT THIS LIMITED WARRANTY DOES NOT COVER: This warranty does not cover use of the product in a commercial operation (such as maid, janitorial, and equipment rental services, or any other income-generating activity); improper maintenance of the product; the product if it has been subject to misuse, negligence, neglect, vandalism, or the use of voltages other than that on the data plate of this product. This warranty does not cover damage resulting from an act of God, accident, owner's acts or omissions, service of this product by other than Warrantor or a Warrantor authorized service provider (if applicable), or other acts beyond the control of Warrantor. This warranty also does not cover use outside the country in which the product was initially purchased, or resale of the product by the original owner. Pick-up, delivery, transportation, and house calls are not covered by this warranty. In addition, this warranty does not cover any product that has been altered or modified, or repairs made necessary by normal wear or the use of other products, parts, or accessories which are either incompatible with this product or adversely affect this product's operation, performance, or durability. Normal wear items are not covered under this warranty. Depending on the product, normal wear items may include, but are not limited to, belts, filters, brush rolls, blower fans, blower and vacuum tubes, and vacuum bags and straps.

OTHER IMPORTANT TERMS: This warranty is not transferable and may not be assigned; any assignment made in contravention of this prohibition is void. This warranty shall be governed and construed under the laws of the state of North Carolina. The Warranty Period will not be extended by any replacement of batteries, parts, or products or by virtue of any repair performed under this warranty.

THIS LIMITED WARRANTY IS THE EXCLUSIVE WARRANTY AND REMEDY, AND ALL EXPRESS AND IMPLIED WARRANTIES OTHER THAN THE LIMITED WARRANTY SET FORTH ABOVE, INCLUDING IMPLIED WARRANTIES OF MERCHANTABILITY AND FITNESS FOR A PARTICULAR PURPOSE, ARE EXPRESSLY DISCLAIMED. IN NO EVENT WILL WARRANTOR BE LIABLE FOR ANY SPECIAL, INDIRECT, INCIDENTAL OR CONSEQUENTIAL DAMAGES OF ANY KIND OR NATURE TO OWNER OR ANY PARTY CLAIMING THROUGH OWNER, WHETHER BASED IN CONTRACT, NEGLIGENCE, TORT, OR STRICT PRODUCTS LIABILITY OR ARISING FROM ANY CAUSE WHATSOEVER, EVEN IF THIS WARRANTY FAILS OF ITS ESSENTIAL PURPOSE. TO THE EXTENT PERMITTED BY APPLICABLE LAW, NO WARRANTIES THAT ARISE BY OPERATION OF LAW, IF APPLICABLE, SHALL EXCEED THE DURATION OF THE LIMITED WARRANTY PROVIDED HEREIN. Warrantor's liability for damages to you for any costs whatsoever arising out of this statement of limited warranty shall be limited to the amount paid for this product at the time of original purchase.

Some states do not allow the exclusion or limitation of incidental or consequential damages, disclaimers of implied warranties, or limitations on the duration of implied warranties, so the above exclusions, disclaimers, and/or limitations may not apply to you. This warranty gives you specific legal rights, and you may also have other rights, which vary from state to state.

CONSIGNES DE SÉCURITÉ IMPORTANTES
CONSERVEZ CES INSTRUCTIONS

Lorsque vous utilisez ce chargeur, veuillez toujours respecter entre autres les consignes de sécurité élémentaires suivantes :
 VEUILLEZ LIRE TOUTES LES INSTRUCTIONS AVANT D'UTILISER CE CHARGEUR.

AVERTISSEMENT : Pour réduire le risque d'incendie, de décharge électrique, de dommage ou de blessure :

- Pour une utilisation dans un endroit sec uniquement.
- Utilisez uniquement avec les piles ONEPWR™. Chargez uniquement les blocs-piles indiqués dans la section « Blocs-piles compatibles » du présent guide d'utilisation. La charge de tout autre bloc-piles peut présenter un risque de blessure ou d'incendie.
- N'utilisez pas l'appareil lorsque le cordon ou la fiche est endommagé. Si le chargeur ne fonctionne pas comme il le devrait, est tombé, est endommagé, a été laissé à l'extérieur ou a pris l'eau, communiquez avec le service à la clientèle au 1 888 406-2005.
- Ne tirez pas et ne transportez pas le chargeur par son cordon, n'utilisez pas le cordon comme une poignée et ne le tirez pas contre des arêtes ou des bords tranchants. Tenez le cordon éloigné des surfaces chaudes.
- Ne débranchez pas le chargeur en tirant le cordon. Débranchez le chargeur en tenant la fiche et non le cordon.
- Ne manipulez pas la fiche ou le chargeur avec des mains mouillées.
- Suivez toutes les instructions portant sur la charge. Ne chargez pas le bloc-piles à des températures autres que celles indiquées dans les instructions de charge. Toute charge inappropriée ou à des températures hors de la plage indiquée présente des risques d'endommager la pile en plus d'augmenter les risques d'incendie.
- Ne démontez pas le chargeur. Ne modifiez pas le chargeur et ne tentez pas de le réparer. Ce chargeur ne contient pas de pièces réparables. Communiquez avec le service à la clientèle au 1 888 406-2005.

⚠ AVERTISSEMENT! ⚠ RISQUE D'INCENDIE, DE DOMMAGES MATÉRIELS ET DE BLESSURES. NE JAMAIS EXPOSER VOTRE BLOC-PILES OU VOTRE CHARGEUR À DE L'EAU, DE L'HUMIDITÉ OU DES LIQUIDES, Y COMPRIS, SANS S'Y LIMITER, DES LIQUIDES CORROSIFS OU CONDUCTEURS, NI LAISSER LES LIQUIDES S'INFILTRER DANS CES ARTICLES. Les liquides corrosifs ou conducteurs, comme l'eau salée, le chlore, certains produits chimiques industriels, les agents de blanchiment, les produits contenant des agents de blanchiment, etc., peuvent causer un court-circuit dans le bloc-piles. Si le bloc-piles est exposé à un liquide corrosif ou conducteur, ne pas tenter de l'utiliser ou de le charger. Effectuer immédiatement les étapes ci-dessous :

- Porter le matériel de protection individuelle approprié, dont des lunettes de protection et des gants en caoutchouc.
- Placer le bloc-piles exposé dans un grand seau, comme un seau de 5 gallons ou d'une capacité similaire, et le remplir d'eau du robinet. Éviter de placer plus de deux blocs dans le seau.
- Placer le seau à l'extérieur dans un endroit hors de la portée des enfants et des animaux, loin des bâtiments, des garages, des remises, des structures, des véhicules et des matériaux combustibles ou inflammables.
- Laisser le ou les blocs-piles dans le seau rempli d'eau du robinet et communiquer avec le service à la clientèle au 1 888 768-2014 pour obtenir des directives supplémentaires sur l'élimination adéquate du ou des blocs-piles exposé(s).

UTILISATION

UTILISATIONS

Ce produit peut être utilisé aux fins suivantes :

- Charger les piles au lithium-ion ONEPWR™.

CHARGEMENT (figure 1)

- Effectuez une charge complète de la pile avant la première utilisation. La durée de charge est d'environ 3 heures. Conformément aux règlements fédéraux, la pile n'est pas complètement chargée au moment de l'achat.
- Assurez-vous que l'alimentation électrique a une tension résidentielle normale de 120 v en c.a. seulement et de 60 Hz.
- Ne placez pas le chargeur dans une zone de chaleur ou de froid extrêmes. Il fonctionnera mieux à la température ambiante.
- Branchez le chargeur dans une prise électrique.
- Fixez le bloc-piles au chargeur en alignant les rainures en saillie sur le bloc-piles avec les rainures du chargeur rapide. Faites glisser le bloc-piles dans le chargeur rapide.
- Le bloc-piles deviendra légèrement chaud au toucher pendant la charge. Cette chaleur est normale et n'indique pas de problème.

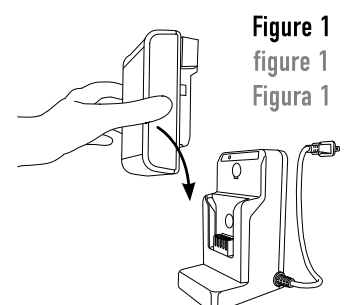

- Pendant la charge, les voyants de la pile s’allument pour indiquer l’état de la charge. Le voyant du chargeur clignote.
- Si le voyant du chargeur clignote en rouge, une erreur s’est produite avec la pile ou le chargeur. Réessayez ou communiquez avec le service à la clientèle pour obtenir de l’aide.
- Les lumières resteront allumées une fois la charge terminée.
- Pour retirer le bloc-piles du chargeur, appuyez sur les loquets et tirez sur le bloc-piles vers le haut.
- Pendant la charge, la température du bloc et la température ambiante doivent être comprises entre 5 et 25 °C (41 et 77 °F).
- Le chargeur détectera si le bloc ou la température ambiante est trop froid ou trop chaud et affichera un code d’erreur (le voyant rouge demeurera allumé). Il ne chargera pas le bloc jusqu’à ce que la température ambiante soit atteinte.

ENTRETIEN				
<ul style="list-style-type: none">Ne démontez pas le chargeur. Ne modifiez pas le chargeur et ne tentez pas de le réparer. Ce chargeur ne contient pas de pièces réparables. Communiquez avec le service à la clientèle au 1 888 406-2005.				
MODE	BLOC-PILES	VOYANT DEL ROUGE SUR LE CHARGEUR	VOYANT DEL BLANC SUR LE CHARGEUR	MESURES NÉCESSAIRES
MARCHE	Sans bloc-piles	Allumé pendant 3 secondes	Allumé pendant 3 secondes	Prêt à charger le bloc-piles
ESSAI	Bloc-piles chaud	Allumé	Éteint	Lorsque le bloc-piles atteint une température normale, le chargeur commence en mode charge.
	Bloc-piles froid	Allumé	Éteint	Lorsque le bloc-piles atteint une température normale, le chargeur commence en mode charge.
DÉFECTUEUX	Défectueux	Clignote	Éteint	Le bloc-piles ou le chargeur est défectueux <ul style="list-style-type: none">S’il y a une défectuosité, essayez de répéter les étapes en enlevant et en réinstallant le bloc-piles. Si l’état de la DEL est toujours le même, essayez de charger une pile différente. Si l’autre pile se charge normalement, jetez la pile défectueuse. Si l’autre pile indique également « Défectueux », le chargeur est peut-être défectueux.
EN CHARGE	En charge – Les voyants DEL clignent selon le niveau de charge	Éteint	Clignote	La pile est en charge.
PLEIN	Chargé – Les témoins s’éteignent.	Éteint	Le voyant du chargeur restera allumé	La charge est terminée; le chargeur demeure en mode charge.

BLOCS-PILES COMPATIBLES			
Chaque pile ONEPWR ^{MC} fonctionne avec chaque produit ONEPWR ^{MC} .		Pièces et accessoires :	
Pile:	N° de modèle	Chargeur	BH05000
2.0 Ah	BH15020	Chargeur double baie	BH05200
3.0 Ah	BH15030	Chargeur compact 0.5A	440014514
3.0 Ah MAX	BH25030	Chargeur compact 1.5A	440014513
4.0 Ah	BH15240		
4.0 Ah MAX	BH25040		
6.0 Ah	BH15260		
8.0 Ah MAX	BH25280		

GARANTIE

GARANTIE LIMITÉE POUR LES PRODUITS ONEPWR HOOVER^{MD}/ GARANTIE LIMITÉE DE TROIS ANS (UTILISATION DOMESTIQUE)

Si le présent produit ne fonctionne pas comme il a été annoncé, communiquez avec le service à la clientèle de TTI Floor Care North America en composant le 1 800 406.2005. Assurez-vous d’avoir en main la preuve d’achat et le numéro de modèle du produit couvert par la garantie.

ÉLÉMENTS COUVERTS PAR LA PRÉSENTE GARANTIE : Cette garantie limitée fournie par Royal Appliance Mfg. Co., exerçant ses activités sous TTI Floor Care North America (appelée « garant » ci-après) s’applique uniquement aux produits achetés aux États-Unis (y compris ses territoires et possessions), au Canada et par l’intermédiaire du programme d’échanges militaires américain. Ce produit est garanti pour des conditions normales d’utilisation et d’entretien domestiques, comme le stipule le Guide d’utilisation, contre les défauts de matériaux et de fabrication pour une période complète de trois ans à compter de la date d’achat (ci-après la « période de garantie »). Si le garant détermine que le problème que vous rencontrez est couvert en vertu des modalités de cette garantie (une « réclamation couverte par la garantie »), nous prendrons l’une des mesures suivantes à notre entière discrétion et sans frais (sous réserve du coût d’expédition) : i) nous réparerons votre produit, ii) nous vous expédierons un produit de rechange, selon la disponibilité des produits, ou iii) nous vous enverrons un produit similaire de valeur égale ou supérieure dans le cas où les pièces ou le produit de rechange applicables ne sont pas raisonnablement disponibles. Dans le cas peu probable où nous serions incapables de réparer votre produit ou d’expédier un produit de rechange ou un produit similaire, nous nous réservons le droit, à notre entière discrétion, de vous offrir un remboursement ou un crédit en magasin (le cas échéant) équivalant au prix d’achat réel en date de l’achat initial, comme indiqué sur le reçu de vente original. Les pièces de rechange peuvent être nouvelles, remises à neuf, légèrement utilisées ou réunies, à l’entière discrétion du garant.

PERSONNES COUVERTES PAR LA PRÉSENTE GARANTIE : La présente garantie limitée s’applique uniquement à l’acheteur original, avec une preuve d’achat provenant du garant ou d’un détaillant autorisé des produits du garant aux États-Unis, au Canada et par l’intermédiaire du programme d’échanges militaires américain.

ÉLÉMENTS NON COUVERTS PAR LA PRÉSENTE GARANTIE : La présente garantie ne couvre pas toute utilisation commerciale du produit (p. ex., utilisation dans le cadre de services ménagers, de conciergerie ou de location de matériel ou de toute autre activité générant un revenu), l’entretien inadéquat du produit, l’utilisation inadéquate du produit, la négligence, les actes de vandalisme ou l’utilisation d’une tension électrique autre que celle indiquée sur la plaque signalétique de ce produit. La présente garantie ne couvre pas les dommages résultant d’un cas de force majeure, d’un accident, d’actes ou d’omission de la part du propriétaire, de l’entretien de ce produit autre que par le garant ou un fournisseur de service autorisé par le garant (le cas échéant) ou en raison d’autres actes qui sont hors du contrôle du garant. La présente garantie ne couvre pas non plus l’utilisation à l’étranger du pays d’achat initial du produit ni sa revente par le propriétaire original. La présente garantie ne couvre pas le ramassage, la livraison, le transport et la réparation à domicile. De plus, elle ne couvre pas les produits qui ont été modifiés ou les réparations nécessaires en raison de l’usure normale ou de l’utilisation d’autres produits, pièces ou accessoires qui sont incompatibles avec ce produit ou qui nuisent à son fonctionnement, à son rendement ou à sa durabilité. Les articles ayant une usure normale ne sont pas couverts par cette garantie. Selon le produit, les articles ayant une usure normale peuvent comprendre, sans s’y limiter, les courroies, les filtres, les rouleaux-brosses, les ventilateurs soufflants, le souffleur et les tuyaux d’aspirateur, les sacs d’aspirateurs et les attaches.

AUTRES CONDITIONS IMPORTANTES : La présente garantie n’est pas transférable et ne peut être cédé; toute cession effectuée en violation de cette interdiction est annulée. La présente garantie sera régie et interprétée selon les lois de l’État de la Caroline du Nord. La période de garantie ne peut pas être prolongée par une réparation ou un remplacement des piles, des pièces ou des produits exécuté en vertu de la présente garantie.

LA PRÉSENTE GARANTIE LIMITÉE EST L’UNIQUE GARANTIE ET RECOURS ET TOUTE GARANTIE EXPLICITE OU IMPLICITE AUTRE QUE LA GARANTIE LIMITÉE PRÉSENTÉE CI-DESSUS, Y COMPRIS LES GARANTIES IMPLICITES DE QUALITÉ MARCHANDE ET DE CONVENANCE À UNE FIN PARTICULIÈRE, EST EXPRESSÉMENT DÉCLINÉE. LE GARANT NE POURRA EN AUCUN CAS ÊTRE TENU RESPONSABLE DE TOUT DOMMAGE INTÉRÊT SPÉCIAL OU DOMMAGE INDIRECT, ACCESSOIRE OU CONSÉCUTIF DE QUELQUE NATURE QUE CE SOIT SUBI PAR LE PROPRIÉTAIRE DU PRODUIT OU PAR TOUTE PARTIE RÉCLAMANT PAR L’INTERMÉDIAIRE DU PROPRIÉTAIRE, QU’ILS RELÈVENT DE LA RESPONSABILITÉ CONTRACTUELLE, DE LA NÉGLIGENCE, DE LA RESPONSABILITÉ CIVILE DÉLICTEUELLE OU DE LA RESPONSABILITÉ STRICTE DU FAIT DES PRODUITS, OU QU’ILS DÉCOULENT DE QUELQUE CAUSE QUE CE SOIT, MÊME SI LA PRÉSENTE GARANTIE N’ATTEINT PAS SON OBJET ESSENTIEL. DANS LES LIMITES PERMISES PAR LA LOI APPLICABLE, AUCUNE GARANTIE RÉSULTANT D’UNE THÉORIE JURIDIQUE, LE CAS ÉCHÉANT, NE PEUT DÉPASSER LA DURÉE DE LA GARANTIE LIMITÉE AUX PRÉSENTES. La responsabilité du garant à votre endroit pour tous les coûts, quels qu’ils soient, découlant de cette déclaration de garantie limitée se limite au montant payé pour ce produit au moment de l’achat initial.

Certains États n’autorisent pas l’exclusion ni la restriction des dommages indirects ou accessoires, l’exclusion de garanties implicites ou les limites de durée d’une garantie implicite; par conséquent, les restrictions ou exclusions précédentes peuvent ne pas s’appliquer. La présente garantie vous donne des droits précis. Vous pouvez également avoir d’autres droits, lesquels varient d’une province à l’autre.

INSTRUCCIONES DE SEGURIDAD IMPORTANTES

CONSERVE ESTAS INSTRUCCIONES

Cuando se utiliza este cargador, se deben seguir siempre precauciones básicas, incluidas las siguientes:

LEA TODAS LAS INSTRUCCIONES ANTES DE UTILIZAR ESTE CARGADOR

ADVERTENCIA: Para disminuir el riesgo de incendio, descarga eléctrica, daños o lesiones:

- Solo para uso en lugares secos.
- Para usar solo con baterías ONEPWR™. Cargue solo paquetes de baterías enumeradas en la Sección de paquetes de baterías compatibles de este Manual de usuario. La carga de otros paquetes de baterías puede crear un riesgo de lesiones e incendios.
- No lo utilice si el cable o el enchufe se encuentran dañados. Si el cargador no funcionan como deben; si se han caído, han sido dañados, dejados a la intemperie o sumergidos en agua, llame al Servicio de atención al cliente al 1-888-406-2005.
- No lo extraiga ni transporte tomándolo por el cable, no use el cable como una manija, no lo enrosque alrededor de bordes o esquinas filosas. Mantenga el cable lejos de superficies calientes.
- No lo desenchufe tirando del cable. Para desenchufarlo, agarre el enchufe, no el cable.
- No manipule el enchufe ni el cargador con las manos mojadas.
- Siga todas las instrucciones de carga y no cargue el paquete de baterías fuera del rango de temperaturas especificado en las instrucciones de carga. La carga incorrecta o a temperaturas que estén fuera del rango especificado puede dañar la batería y aumentar el riesgo de incendios.
- No desarme el cargador. No modifique ni intente reparar el cargador. Este cargador no tiene piezas que el usuario pueda reparar. Llame al Servicio de atención al cliente al 1800-406-2005.

ADVERTENCIA: RIESGO DE INCENDIO, DAÑOS A LA PROPIEDAD Y LESIONES. NUNCA EXPONGA EL PAQUETE DE BATERÍAS NI EL CARGADOR AL AGUA, LA HUMEDAD O LOS LÍQUIDOS, INCLUIDOS, ENTRE OTROS, LOS LÍQUIDOS CORROSIVOS O CONDUCTORES, NI PERMITA QUE LOS LÍQUIDOS FLUYAN DENTRO DE ESTOS ELEMENTOS. Los líquidos corrosivos o conductores, como el agua salada, el cloro, ciertos productos químicos industriales, y la lavandina o los productos a base de lavandina, etc., pueden provocar un cortocircuito en el paquete de baterías. Si el paquete de baterías se expone a un líquido corrosivo o conductor, no intente usar ni cargar el paquete de baterías, y realice los pasos siguientes de inmediato:

- Utilice el equipo personal protector adecuado, incluida protección ocular y guantes de goma.
- Coloque el paquete de baterías expuesto en un cubo grande, como un cubo de 5 galones (18 litros) o similar, y llene el cubo con agua corriente común. No coloque más de dos paquetes en el cubo.
- Coloque el cubo en exteriores, en una zona inaccesible para los niños y las mascotas, y lejos de edificios, garajes/ cobertizos, estructuras, vehículos y materiales combustibles/inflamables.
- Deje el paquete de baterías en el cubo lleno con agua corriente y llame al Servicio de atención al cliente al 1-888-768-2014 para obtener instrucciones adicionales para desechar correctamente los paquetes de baterías expuestos.

FUNCIONAMIENTO

APLICACIONES

Puede utilizar este producto para el siguiente fin:

- Cargar baterías de iones de litio ONEPWR™.

CARGA (Figura 1)

- Cargue la batería por completo antes de utilizar la unidad por primera vez. La carga puede demorar hasta 3 horas. Según reglamentaciones federales, la batería no viene completamente cargada.
- Asegúrese de que el suministro de alimentación tenga el voltaje doméstico normal, 120 voltios, solo CA y 60 Hz.
- No coloque el cargador en un área de calor o frío extremos. Funcionará mejor a temperatura ambiente normal.
- Enchufe el cargador en el tomacorriente.
- Conecte el paquete de baterías al cargador alineando los rebordes del paquete de baterías con las ranuras del cargador rápido. Deslice el paquete de baterías en el cargador rápido.
- El paquete de baterías se sentirá ligeramente caliente al tacto cuando se esté cargando. Esto es normal y no indica un problema.
- Cuando realice la carga, las luces de la batería se iluminarán para mostrar el estado de la carga. La luz del cargador parpadeará.
- Si la luz del cargador parpadea en color rojo, existe un error con la batería o el cargador. Intente nuevamente o llame al servicio de atención al cliente para obtener asistencia.
- Las luces permanecerán encendidas cuando se complete la carga.
- Para extraer el paquete de baterías del cargador, presione los pestillos y tire del paquete de baterías hacia arriba.
- Durante la carga, la temperatura del paquete y la temperatura ambiente deben estar entre 5 y 25°C (41 y 77 °F).
- El cargador controlará que el paquete, o la temperatura ambiente, estén muy frías o muy calientes, y enviará un código de error (la luz roja permanecerá encendida) y no cargará el paquete hasta alcanzar la temperatura ambiente.

MANTENIMIENTO

- No desarme el cargador. No modifique ni intente reparar el cargador. Este cargador no tiene piezas que el usuario pueda reparar. Llame al Servicio de atención al cliente al 1800-406-2005.

MODO	PAQUETE DE BATERÍAS	LED ROJO EN EL CARGADOR	LED BLANCO EN EL CARGADOR	ACCIONES NECESARIAS
ENCENDIDO/APAGADO	Sin el paquete de baterías	Encendida durante 3 segundos	Encendida durante 3 segundos	Listo para cargar el paquete de baterías
PROBANDO	Paquete de baterías caliente	Encendido	Apagado	Cuando el paquete de baterías alcance la temperatura normal, el cargador comenzará el modo de carga.
	Paquete de baterías frío	Encendido	Apagado	Cuando el paquete de baterías alcance la temperatura normal, el cargador comenzará el modo de carga.
DEFECTUOSO	Defectuoso	Parpadeando	Apagado	El paquete de baterías o el cargador están defectuosos <ul style="list-style-type: none">De ser así, intente repetir las condiciones una segunda vez antes de extraer y volver a instalar el paquete de baterías. Si el estado del LED se repite por segunda vez, intente cargar una batería diferente. Si la batería diferente se carga normalmente, deseché el paquete defectuoso. Si la batería diferente también indica "Defectuoso", es posible que el cargador esté defectuoso.
CARGANDO	Cargando: las luces LED parpadean según el nivel de carga	Apagado	Parpadeando	La batería se está cargando
LLENO	Cargada: las luces se apagarán.	Apagado	La luz del cargador permanecerá encendida	La carga está completa, el cargador mantiene el modo de carga

PAQUETES DE BATERÍAS COMPATIBLES

Todas las baterías ONEPWR™ funcionan con todos los productos ONEPWR™.		Piezas y accesorios:	
Batería:	N.º de modelo	Cargador	BH05000
2.0 Ah	BH15020	Cargador de bahía doble	BH05200
3.0 Ah	BH15030	Cargador compacto de 0.5A	440014514
3.0 Ah MAX	BH25030	Cargador compacto de 1.5A	440014513
4.0 Ah	BH15240		
4.0 Ah MAX	BH25040		
6.0 Ah	BH15260		
8.0 Ah MAX	BH25280		

GARANTÍA

GARANTÍA LIMITADA PARA PRODUCTOS ONEPWR DE HOOVER® / GARANTÍA LIMITADA DE TRES AÑOS (USO DOMÉSTICO)

Si este producto no cumple con la garantía, comuníquese con el Servicio de atención al cliente de TTI Floor Care North America al 1-800-406-2005. Tenga a mano el comprobante de compra y el número de modelo para el producto cubierto por la garantía.

COBERTURA DE LA GARANTÍA LIMITADA: Esta garantía limitada provista por Royal Appliance Mfg. Co., que realiza negocios como TTI Floor Care North America (a la que se hará referencia como "Garante" en el presente documento) se aplica solo a productos adquiridos en EE. UU. (incluidos sus territorios y posesiones), una Tiendas de intercambios militares de los EE. UU. o Canadá. En casos de uso y mantenimiento domésticos en condiciones normales y conforme a la Guía del propietario, este producto tiene garantía contra defectos originales en los materiales y en la mano de obra por un período de TRES años desde la fecha de compra original (el "Período de la garantía"). Si el Garante determina que el problema que presenta cuenta con la cobertura de los términos de esta garantía (un "reclamo de la garantía cubierto"), a nuestro criterio y sin costo (sujeto al costo de envío), (i) repararemos su producto, (ii) enviaremos un producto de reemplazo, que será nuevo o refabricado y estará sujeto a disponibilidad; (iii) en el caso de que las piezas y reemplazos que apliquen no estén disponibles en un tiempo razonable, podemos enviar un producto similar de igual o superior valor. En el caso improbable de que no podamos reparar su producto o enviarle un producto de reemplazo o similar, nos reservamos el derecho de, a nuestra discreción, emitir un reembolso o crédito en la tienda (si corresponde) por el precio real de la compra al momento de la compra original según lo reflejado en el recibo de ventas original. Las piezas y reemplazos pueden ser nuevos, reacondicionados, con poco uso o refabricados, según el criterio del Garante.

PERSONAS AFECTADAS POR LA COBERTURA DE LA GARANTÍA LIMITADA: Esta garantía limitada se extiende únicamente al comprador minorista original, con comprobante de compra original del Garante o un distribuidor autorizado de productos del Garante, en EE. UU., Tiendas de intercambios militares de los EE. UU., y en Canadá.

QUÉ ES LO QUE NO CUBRE ESTA GARANTÍA LIMITADA: Esta garantía no cubre el uso del producto en operaciones comerciales (tales como servicios de limpieza, portería y servicios de alquiler de equipos, u otra actividad generadora de ingresos); el mantenimiento inadecuado del producto; el producto si ha sido expuesto a abuso, negligencia, mal uso, vandalismo o el uso de voltajes diferentes a los especificados en la placa de identificación del producto. Esta garantía no cubre los daños resultantes de actos fortuitos, accidentes, actos de omisión del propietario, servicio de este producto por parte de otra entidad distinta del Garante o un proveedor de servicios autorizado por el Garante (si corresponde), u otros actos que estén más allá del control del Garante. Esta garantía tampoco cubre el uso fuera del país en el que se compró el producto originalmente, o la reventa del producto por parte del propietario original. Esta garantía no cubre la recolección, la entrega, el transporte ni las llamadas domésticas. Además, esta garantía no cubre ningún producto que haya sido alterado o modificado, reparado en forma necesaria por el desgaste normal, o en el cual se hayan utilizado productos, piezas o accesorios incompatibles con este producto o que afecten de manera negativa su funcionamiento, rendimiento o durabilidad. Los elementos con desgaste normal no están cubiertos por esta garantía. Según el producto, los elementos con desgaste normal pueden incluir, entre otros, correas, filtros, cepillos giratorios, ventiladores sopladores, sopladores y tubos aspiradores, y bolsas y correas para aspiradoras.

OTROS TÉRMINOS IMPORTANTES: Esta garantía no es transferible y no puede asignarse, cualquier asignación realizada en contravención con esta prohibición quedará nula. Esta garantía se regirá e interpretará bajo las leyes del estado de Carolina del Norte. El Período de la garantía no se prolongará por el reemplazo de las baterías, piezas o productos, ni en virtud de cualquier reparación realizada conforme a esta garantía.

ESTA GARANTÍA LIMITADA TIENE PREVALENCIA EXCLUSIVA COMO TAL Y COMO RECURSO LEGAL, Y QUEDAN EXPRESAMENTE RECHAZADAS TODAS LAS GARANTÍAS EXPRESAS E IMPLICITAS DIFERENTES DE LA GARANTÍA LIMITADA ESTABLECIDA ANTERIORMENTE RESPECTO DE ESTE PRODUCTO, CON INCLUSIÓN DE LAS GARANTÍAS IMPLICITAS DE APTITUD PARA LA VENTA O ADECUACIÓN A FINES ESPECÍFICOS. EN NINGÚN CASO, EL GARANTE SERÁ RESPONSABLE POR LOS DAÑOS ESPECIALES, INDIRECTOS, INCIDENTALES O CONSECUENTES DE NINGÚN TIPO QUE SUFRA EL PROPIETARIO O CUALQUIER PARTE QUE RECLAME POR INTERMEDIO DE ESTE, YA SEA CON BASE EN UN CONTRATO, POR NEGLIGENCIA, HECHO ILÍCITO CIVIL O RESPONSABILIDAD OBJETIVA, NI POR NINGUNA OTRA CAUSA, INCLUSO SI ESTA GARANTÍA NO CUMPLE CON SU PROPÓSITO ESENCIAL. EN LA MÁXIMA MEDIDA PERMITIDA POR LAS LEYES APLICABLES, NINGUNA GARANTÍA QUE SURJA DE LA APLICACIÓN DE LA LEY, SI ES APLICABLE, SUPERARÁ LA DURACIÓN DE LA GARANTÍA LIMITADA AQUÍ PROVISTA. La responsabilidad del garante por los daños o por cualquier costo que surja de esta declaración de garantía limitada se limita al monto pagado por este producto al momento de la compra original.

Algunos estados no permiten la exclusión o la limitación de daños incidentes o consecuentes, descargos de garantías implícitas o limitaciones con respecto a la duración de garantías implícitas; por lo tanto, es posible que las exclusiones, los descargos o las limitaciones no se apliquen en su caso. Esta garantía le otorga derechos legales específicos. También puede tener otros derechos, que varían según el estado.

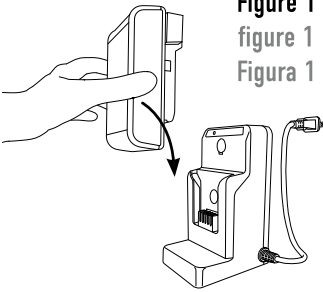

Figure 1

figure 1

Figura 1