

PULL-OUT DRAWER ASSEMBLY AND INSTALLATION

ENSAMBLAJE E INSTALACIÓN DEL CAJÓN EXTRAÍBLE

HAMPTON BAY

U180747 | 5-22

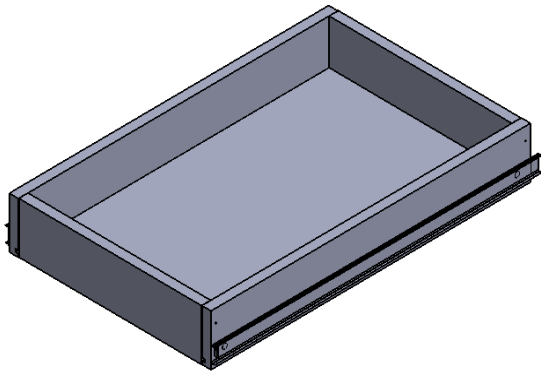

TOOLS REQUIRED*

HERRAMIENTAS NECESARIAS*

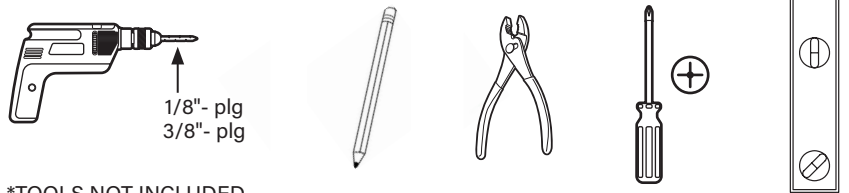

*TOOLS NOT INCLUDED
*HERRAMIENTAS NO SE INCLUYEN

PARTS LIST

LISTA DE PIEZAS

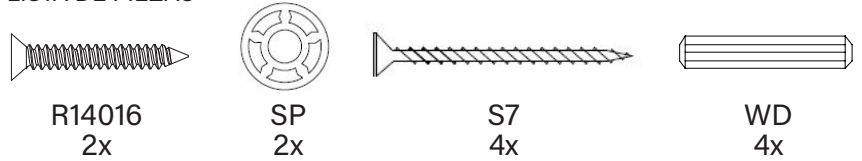

R14016
2x

SP
2x

S7
4x

WD
4x

OUTSIDE VIEW

VISTA EXTERIOR

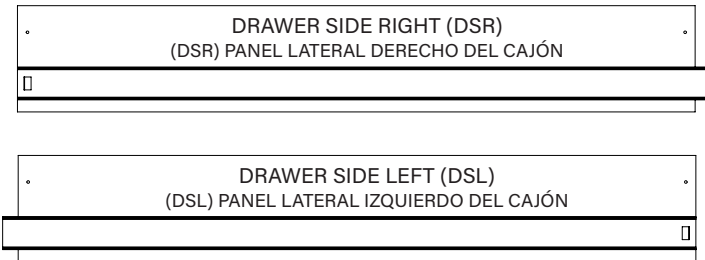

INSIDE VIEW

VISTA INTERIOR

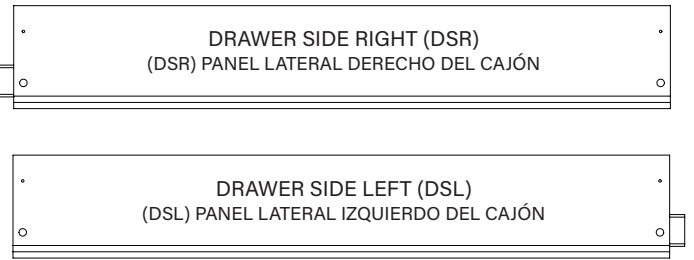

OUTSIDE VIEW

VISTA EXTERIOR

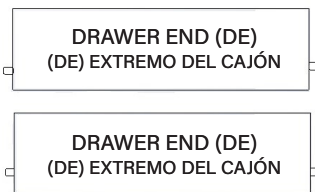

INSIDE VIEW

VISTA INTERIOR

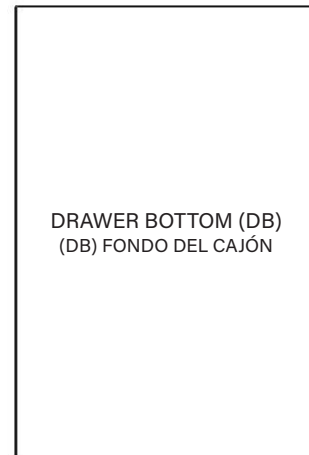
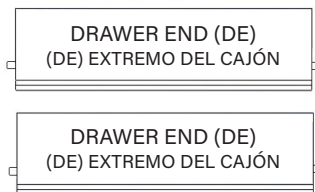

DRAWER GLIDE CASE MEMBERS (CM)

ELEMENTOS DE LA CARCASA DE CORREDERA DE CAJÓN (CM)

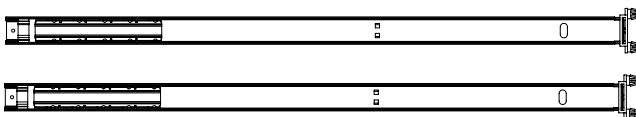

1 In this step you will need the (DSR), 2x (DE), 4x (WD) and 2x (S7) wood screws. Insert one (WD) into the lower holes on both ends of each (DE). Make sure the (DE) groove is on the inside, insert the (WD) dowel into the lower hole on the (DSR) and firmly press together, then insert the (S7) screw into the top hole of the (DSR) and screw in the (S7) screw. Repeat this for both (DE).

DO NOT OVERTIGHTEN SCREWS

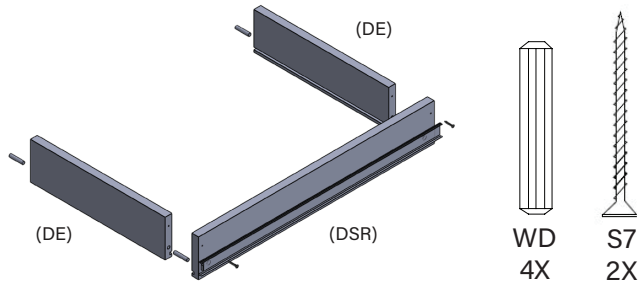

En este paso se necesitarán (DSR), 2x (DE), 4x (WD) y 2 tornillos para madera (S7). Insertar un (WD) en los orificios inferiores a ambos lados de cada (DE). Asegurar que la ranura del (DE) quede dentro e insertar la clavija (WD) en el orificio inferior del (DSR) para presionarlos juntos con firmeza e insertar enseguida el tornillo (S7) en el orificio superior del (DSR) para atornillar (S7). Repetir este paso para ambos (DE).

NO APRETAR DEMASIADO LOS TORNILLOS

DO NOT OVERTIGHTEN SCREWS

Toma el (DSL) y alinea los orificios interiores de las clavijas con las clavijas del (DE) y presiona firmemente mientras te aseguras de que el (DB) esté insertado en la ranura inferior. Inserta los dos tornillos (S7) dentro de los orificios superiores en ambos extremos del (DSL) y atornilla.

NO APRETAR DEMASIADO LOS TORNILLOS

4 The fully assembled drawer should look like this.

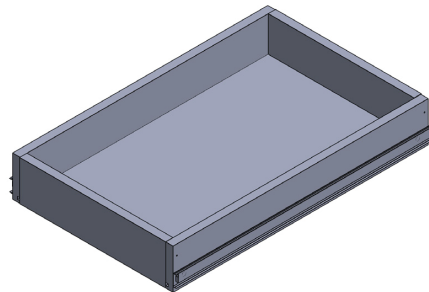

El cajón completamente ensamblado debe quedar como este.

2 Insert Drawer Bottom wood grain side up.

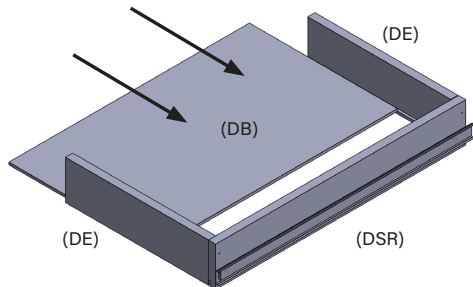

Inserta el fondo del cajón con el lado de la veta de la madera hacia arriba.

5 HOLE LOCATION AND DRILLING GUIDE

Use the template to mark all of the desired locations for holes, then drill with a 10mm bit (preferred) or 3/8" drill bit to drill your holes.

TOOLS REQUIRED*
HERRAMIENTAS NECESARIAS*

10mm or 3/8" Drill Bit,
3mm or 1/8" Drill Bit

Broca de 10 mm o de 3/8 plg,
Broca de 3 mm o 1/8 plg

3 Take (DSL) and align inside dowel holes with the (DE) dowels and firmly press together while making sure the (DB) is inserted into the lower groove. Use the two (S7) screws and screw them into the top holes on both ends of the (DSL).

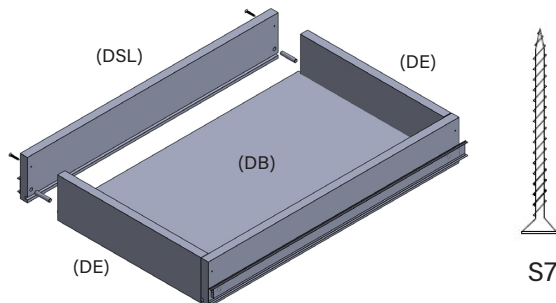

Ubicación de Orificios y Guía de Perforación
Usa la plantilla para marcar todas las ubicaciones de orificio deseadas y seguidamente taladra los orificios con una broca de 10 mm (preferida) o de 3/8 plg.

Align with back and bottom edge of cabinet
Alinea con la parte posterior y borde inferior del gabinete

Base Cabinet
Gabinete de base

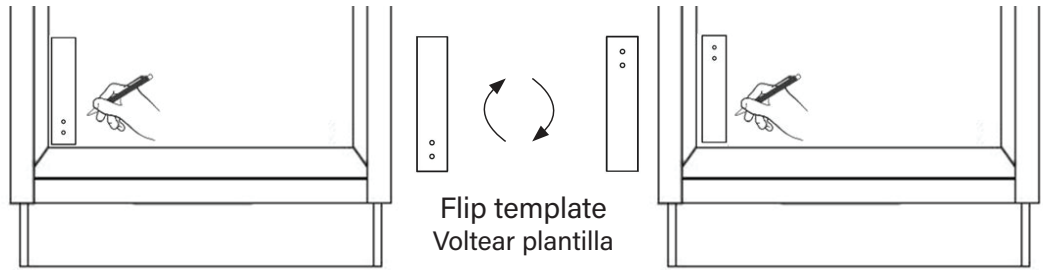

Flip template
Voltrear plantilla

Pantry
Despensa

Align template against
bottom panel
Alinea la plantilla contra
el panel inferior

Align template
against side panel
Alinea la plantilla
contra el panel lateral

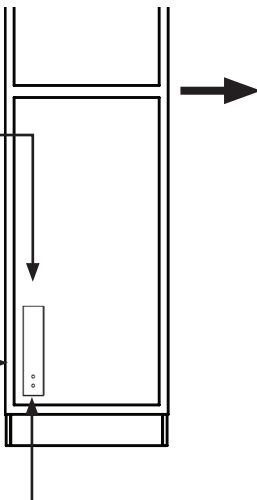

Mark bottom holes
Marca los orificios inferiores



Repeat last two steps
to add additional holes

Repite los últimos
dos pasos para
agregar orificios
adicionales

Mark top edge of
template for next
hole alignment
Marca el borde superior de
la plantilla para la siguiente
alineación de orificios

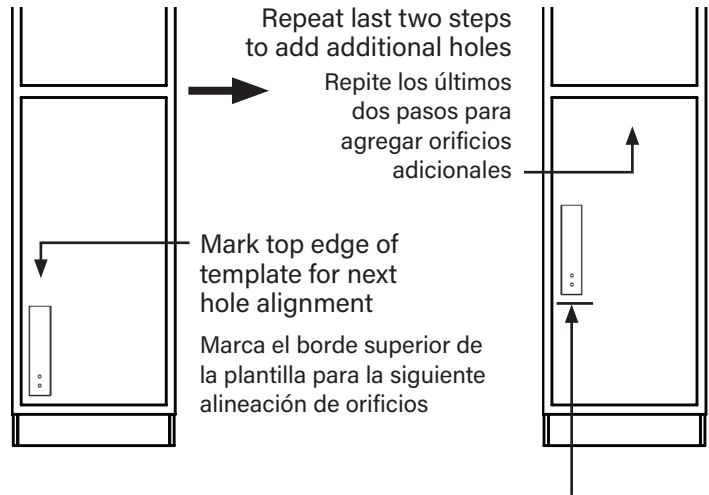

Move template up and align bottom edge with the line
made in the prior step mark holes
Desplaza la plantilla hacia arriba y alinea el borde inferior con
la línea trazada en el paso anterior al marcar los orificios



Mark holes as you go
Marca los orificios a medida que avanzas

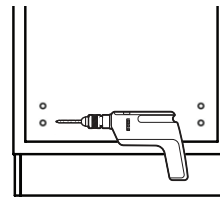

Drill holes after marking using
the preferred bit size
Taladra orificios después de marcar
con el tamaño de broca preferido

- 6** Choose the upper or lower position of the pull-out drawer. Remove the plastic dowel and screw from each glide with pliers and screwdriver, and discard.

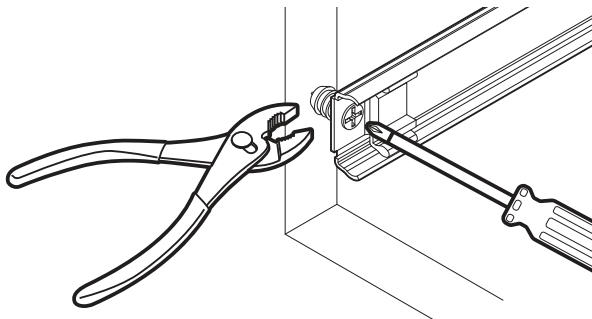

- 7** Insert the glides into the holes on the cabinet back panel.

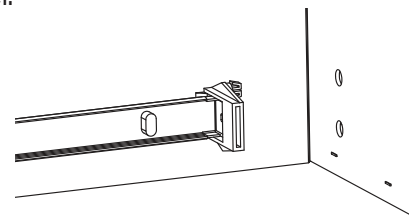

Inserta las correderas en los orificios del panel posterior del gabinete.

Elige la posición superior o inferior del cajón extraíble. Emplea alicates y destornillador para quitar la clavija plástica y tornillo de cada corredera; desecha una y otro.

- 8** Place the front of the glides and spacers against the cabinet face frame. Ensure the glides are level and drill 1/8" diameter pilot holes into the face frame.

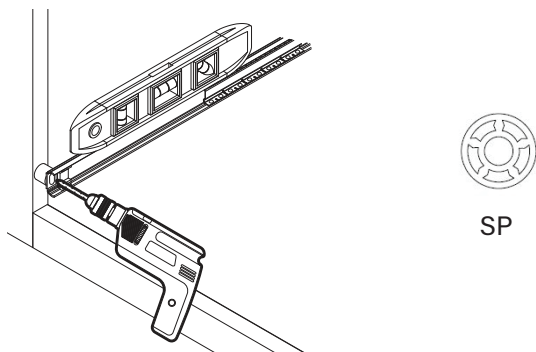

Coloca el frente de las correderas y espaciadores contra el marco frontal del gabinete. Garantiza que las correderas queden niveladas y taladra orificios pilotos de 1/8 plg de diámetro en el armazón frontal.

- 9** Attach the glides to the face frame with the spacers and screws provided.

DO NOT OVERTIGHTEN SCREWS

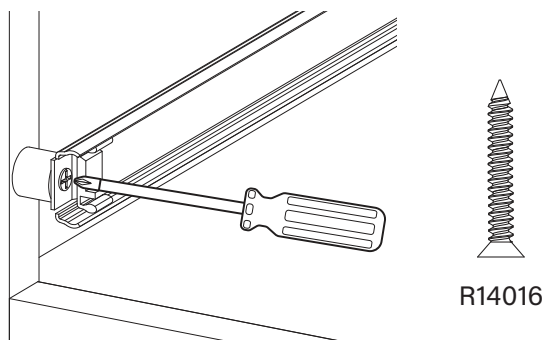

Instala las correderas en el armazón frontal con los espaciadores y tornillos incluidos.

NO APRETAR DEMASIADO LOS TORNILLOS

- 10** Prepare the cabinet glides by moving the ball bearing cages to the front and pushing the rear of the glides towards the center of the cabinet.

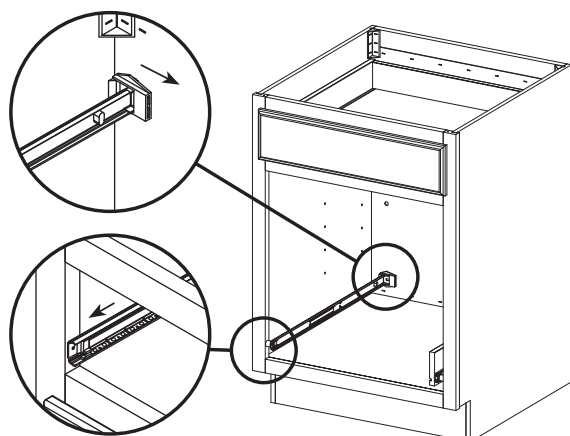

Prepara las correderas del gabinete moviendo las carcasas de los rodamientos hacia adelante y empujando la parte posterior de las correderas hacia el centro del gabinete.

- 11** Insert the drawer box. Ensure that the drawer box glide members slide through the plastic guide at the front of the cabinet member on each side.

NOTE: Drawer should install smoothly but there may be minor resistance when the drawer is approximately half to two-thirds installed. This is normal, and the drawer should push through this smoothly to seat properly.

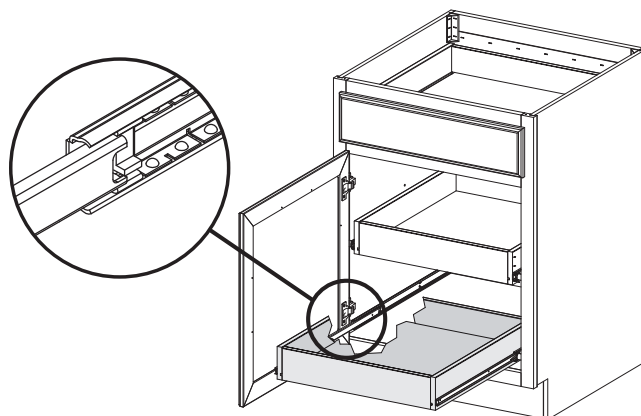

Inserta el armazón del cajón. Asegúrate de que los elementos de las correderas del armazón del cajón se deslicen a través de la guía de plástico en ambos lados de la parte frontal de los elementos del gabinete.

NOTA: El cajón debe instalarse suavemente aunque puede existir una pequeña resistencia cuando el cajón haya llegado aproximadamente a la mitad o a los dos tercios de su instalación. Esto es normal y el cajón debe ser empujado suavemente hasta llegar adecuadamente a su lugar.

DRAWER REMOVAL

Press release levers in opposite directions while pulling drawer out of the cabinet.

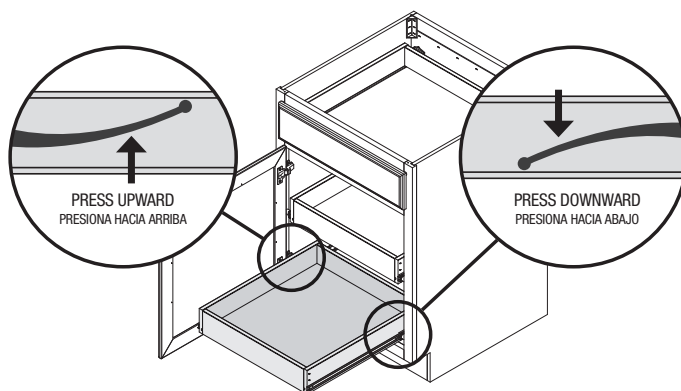

EXTRACCIÓN DEL CAJÓN

Presiona las palancas de desbloqueo en direcciones opuestas mientras se saca el cajón del gabinete.

⚠ Important health notice: Some of the building materials used in this home (or these building materials) emit formaldehyde. Eye, nose, and throat irritation, headache, nausea and a variety of asthma-like symptoms, including shortness of breath, have been reported as a result of formaldehyde exposure. Elderly persons and young children, as well as anyone with a history of asthma, allergies, or lung problems, may be at greater risk. Research is continuing on the possible long-term effects of exposure to formaldehyde. Reduced ventilation may allow formaldehyde and other contaminants to accumulate in the indoor air. High indoor temperatures and humidity raise formaldehyde levels. When a home is to be located in areas subject to extreme summer temperatures, an air-conditioning system can be used to control indoor temperature levels. Other means of controlled mechanical ventilation can be used to reduce levels of formaldehyde and other indoor air contaminants. If you have any questions regarding the health effects of formaldehyde, consult your doctor or local health department.

WARNING: This product can expose you to chemicals including formaldehyde which is known to the State of California to cause cancer,

and methanol, which is known to the State of California to cause birth defects or other reproductive harm. For more information go to www.P65Warnings.ca.gov

⚠ AVISO IMPORTANTE PARA LA SALUD: Algunos materiales de construcción usados en esta vivienda (o estos materiales de construcción) emiten formaldehído. La irritación en ojos, nariz y garganta; los dolores de cabeza, náusea y otros síntomas parecidos al asma, como la falta de aire, han sido identificados como consecuencias de la exposición al formaldehído. Los ancianos y los niños pequeños, así como quienquiera con historial de asma, alergias o problemas pulmonares, pueden correr mayor riesgo. Continúan las investigaciones sobre los posibles efectos a largo plazo por exposición al formaldehído.

La poca ventilación pudiera causar acumulación del formaldehído u otros contaminantes del aire en interiores. Las altas temperaturas y humedad en interiores incrementan los niveles de formaldehído. Para viviendas en zonas de temperaturas extremas durante el verano puede usarse un sistema de aire acondicionado a fin de controlar los niveles de temperatura en interiores. Otros medios de ventilación mecánica controlada pueden usarse para reducir los niveles de formaldehído y otros contaminantes del aire en interiores. En caso de pregunta o duda con respecto a los efectos del formaldehído en la salud, consultar al médico o llamar al departamento de salud local.

ADVERTENCIA: Este producto puede exponerte a sustancias químicas incluyendo formaldehído, que se considera en el estado de California como causante de cáncer, y metanol, que se considera en el estado de California como causante enfermedades congénitas y otros daños al sistema reproductor. Para más información, visite www.P65Warnings.ca.gov

*The fastening solutions described here are recommendations only, and are based on commonly used installations. Each installer must evaluate the specific characteristics of the particular wall on which the cabinets are to be installed to ensure the proper fastening solution is used and the product is fastened safely and securely. This may require hardware or fastening methods which are different from, or additional to, what is described here. AWC DOES NOT WARRANT THE INSTALLATION OF THIS PRODUCT.

*Las soluciones de sujeción aquí descritas son sólo recomendaciones y se basan en las instalaciones más comúnmente utilizadas. Cada instalador tiene que evaluar las características específicas de la pared en que se instalarán los gabinetes para garantizar que la solución de sujeción sea apropiada y que el producto quede sujeto segura y firmemente. Ello podría requerir herrajes o métodos de sujeción diferentes o adicionales a los descritos aquí. AWC NO GARANTIZA LA INSTALACIÓN DE ESTE PRODUCTO.



Do you have a **question** about this product? Do you have damaged or missing parts or need installation advice? **DO NOT RETURN** the product to the store. We're here to help.

¿Tiene alguna **pregunta** sobre este producto? ¿Tiene piezas dañadas o faltantes o necesitas algún consejo para la instalación? **NO DEVUELVAS** el producto a la tienda. Estamos aquí para ayudarte.

Call us at/Llamenos al:
1-888-578-4009

Email us at/Envíanos un email a:
HOMEPRODUCTS_CC@WOODMARK.COM
from Mon-Fri EST/de Lunes a Viernes Hora del
Este: **8AM-7PM EST**



Reviews are important to us. If you are happy with this product, please leave us a 5-star review.

Las reseñas son importantes para nosotros. Si estás satisfecho con este producto, por favor, déjanos una reseña de 5 estrellas.

AMERICAN WOODMARK CORPORATION LIMITED WARRANTY

This warranty covers defects in materials and workmanship in your American Woodmark Kitchen cabinets under normal home use. This warranty is offered only to the original residential consumer purchaser ("the Consumer") and may not be transferred.

What This Warranty Covers: American Woodmark Corporation ("AWC"), the manufacturer of this kitchen cabinetry, warrants its parts and products to be free of defects in materials and workmanship from the original date of purchase under normal home use. This warranty is offered to the original residential consumer purchaser only and may not be transferred.

How Long The Warranty Lasts: The coverage of this warranty lasts for the lifetime of the original purchaser, so long as he or she owns the home in which the product was first installed. Coverage for unfinished kitchen cabinets lasts 1 year.

Warrantor: American Woodmark Corporation, 561 Shady Elm Road, Winchester, VA 22602 (800) 230-5661

What American Woodmark Will Do Under The Warranty: During the warranty period, AWC, at its option, will repair or replace any part or product that proves to have substantial defects in materials or workmanship, or AWC will provide an equivalent replacement product, at no cost to the Consumer. AWC reserves the right to change specifications in design and materials without notice and with no obligation to retrofit products we previously manufactured.

Duties of the Consumer: If you purchased American Woodmark cabinetry and need a replacement part or would like to file a warranty claim, IMMEDIATELY NOTIFY AWC BY E-MAIL (Homeproducts_CC@woodmark.com) OR TELEPHONE (888-578-2009) OF THE ISSUE. You must provide a copy of the original sales receipt from your purchase.

Hand Carving, Wood, Aging And Printing Limitations: Because of the varying natural characteristics of wood and the effects of aging, product shown in displays and/or printed materials will not be an exact match to new cabinetry you will receive. Depending on the wood characteristics, the age of a sample and the environment of the showroom, samples will show some degree of variation from new product. In addition, you should not expect all doors, drawer fronts, trim or molding to match exactly in either finish or grain. Variation in wood is normal and unavoidable. In addition, it is not possible to match our colors exactly in printed materials. Therefore, you should view the actual samples when making your color selection. Slight variation in size and design is also characteristic of individually hand-carved items. This variation can occur from carving to carving, which only adds to their uniqueness and beauty.

Limitations and Exclusions: This warranty does not cover defects or damage which result from commercial use, improper transportation, improper installation, use of unauthorized parts, mishandling, misuse, abuse, neglect, abnormal use, improper maintenance, non-AWC repairs, accidents, impact, or acts of God, such as hurricanes, fire, earthquakes or floods, normal wear and tear, alterations, environmental conditions, humidity absorption, or mold. This warranty, and any applicable implied warranties, does not cover incidental or consequential damages arising from any defects in the product, such as labor charges for installation or removal of the product or any associated products. In addition, variations in hand carved items, wood grain, finish color, aging or other natural wood and stain characteristics are not considered defects and are not covered by this warranty.

Disclaimers and Rights: AWC disclaims any implied warranty of merchantability, and there are no express warranties other than those set forth herein. ANY WARRANTY IMPLIED BY STATE LAW (WHETHER OF MERCHANTABILITY OR FITNESS FOR A PARTICULAR USE OR OTHERWISE) SHALL BE EFFECTIVE FOR ANY PRODUCT ONLY FOR THE DURATION OF THE APPLICABLE LIMITED WARRANTY PERIOD LISTED ABOVE. SOME STATES DO NOT ALLOW THE EXCLUSION OR LIMITATION OF INCIDENTAL OR CONSEQUENTIAL DAMAGES, SO THE ABOVE LIMITATION OR EXCLUSION MAY NOT APPLY TO YOU. THIS WARRANTY GIVES YOU SPECIFIC LEGAL RIGHTS, AND YOU MAY ALSO HAVE OTHER RIGHTS THAT VARY FROM STATE TO STATE.

How to Obtain Warranty Service: If you need replacement parts or would like to make a warranty claim, please contact our Customer Care

Representative by mail, email, fax or telephone at the address or phone numbers listed on this page. All warranty claims must include the model number of the product, copy of the original receipt and the nature of the problem. In addition, AWC may at its discretion require inspection of the installation site or authorize the prepaid return of the claimed defective part. Merchandise not preapproved for return will not be accepted and the associated claim not accepted.

Products should be examined for defects prior to installation. This warranty also does not cover labor charges for installation or removal of the product or any associated products. If upon inspection you find our product has a damaged or missing part, it may not be necessary to return the unit to the store of purchase. Please contact AWC customer care to possibly obtain a replacement part.

GARANTÍA LIMITADA DE AMERICAN WOODMARK CORPORATION

Esta garantía cubre defectos en materiales y mano de obra en sus gabinetes de cocina American Woodmark bajo uso doméstico normal. Esta garantía se ofrece únicamente al comprador consumidor residencial original ("el Consumidor") y no puede transferirse.

Qué Cubre la Garantía: American Woodmark Corporation ("AWC"), el fabricante de estos gabinetes de American Woodmark, garantiza que sus piezas y productos están libres de defectos en materiales y mano de obra desde la fecha original de compra bajo uso doméstico normal. Esta garantía se ofrece únicamente al comprador consumidor residencial original y no puede transferirse.

Cuánto Dura la Garantía: La cobertura de esta garantía dura toda la vida del comprador original, siempre que sea propietario de la vivienda en la que se instaló el producto por primera vez. La cobertura para gabinetes de cocina sin acabado es de 1 año.

Garante: American Woodmark Corporation, 561 Shady Elm Road, Winchester, VA 22602 (800) 230-5661

Qué hará American Woodmark bajo la garantía: Durante el período de garantía, AWC, a su opción, reparará o reemplazará cualquier pieza o producto que demuestre tener defectos sustanciales en materiales o mano de obra, o AWC proporcionará un producto de reemplazo equivalente, sin costo para el consumidor. AWC se reserva el derecho de cambiar las especificaciones de diseño y materiales sin previo aviso y sin ninguna obligación de renovar los productos fabricados previamente.

Deberes del Consumidor: Si compró gabinetes de American Woodmark y necesita una pieza de repuesto o desea presentar un reclamo de garantía, NOTIFIQUE INMEDIATAMENTE A AWC POR CORREO ELECTRÓNICO (Homeproducts_CC@woodmark.com) O POR TELÉFONO (888-578-2009) DEL PROBLEMA. Debe proporcionar una copia del recibo de venta original de su compra.

Limitaciones de talla a mano, madera, envejecimiento e impresión: Debido a las características variables naturales de la madera y a los efectos del envejecimiento, el producto mostrado en la exhibición y/o en los materiales impresos puede no coincidir exactamente con los gabinetes nuevos que usted recibirá. Dependiendo de las características de la madera, la edad de la muestra y las condiciones ambientales de la sala de exhibición, las muestras variarán en cierto grado, del producto nuevo. Además, usted no deberá esperar que todas las puertas, caras de los cajones, acabados o molduras tengan acabados o vetas idénticos. La variación de la madera es normal e inevitable. Además, es imposible reproducir exactamente nuestros colores en el material impreso. Por consiguiente, usted debe ver las muestras reales al elegir su color. Una ligera variación en tamaño y diseño también es característica de los artículos tallados a mano individualmente. Esta variación puede suceder en cada talla, lo que solo le añade singularidad y belleza.

Limitaciones y Exclusiones: Esta garantía no cubre defectos o daños que resulten del uso comercial, transporte inadecuado, instalación incorrecta, uso de piezas no autorizadas, mal manejo, mal uso, abuso, negligencia, uso anormal, mantenimiento inadecuado, reparaciones que no sean de AWC, accidentes, impactos o actos de Dios, como huracanes, incendios, terremotos o inundaciones, desgaste normal, alteraciones, condiciones ambientales, absorción de humedad o moho. Esta garantía y cualquier otra garantía implícita correspondiente, no cubre daños incidentales o secundarios resultado de cualquier defecto en el producto, tales como cargos por mano de obra por la instalación o retiro del producto o de cualquier producto relacionado. Además, en los artículos tallados a mano, las variaciones en la veta de la madera, el color del acabado, el envejecimiento u otras características de la madera o el tinte no se considerarán defectos y no están cubiertos por esta garantía.

Exenciones de Responsabilidad y Derechos: AWC renuncia a cualquier garantía implícita de comerciabilidad y no existen garantías expresas distintas de las aquí establecidas. CUALQUIER GARANTÍA IMPLÍCITA POR LA LEY ESTATAL (YA SEA DE COMERCIABILIDAD O APTITUD PARA UN USO PARTICULAR O DE OTRA MANERA) SERÁ EFECTIVA PARA CUALQUIER PRODUCTO SOLAMENTE DURANTE LA DURACIÓN DEL PERÍODO DE GARANTÍA LIMITADA APLICABLE INDICADO ARRIBA. ALGUNOS ESTADOS NO PERMITEN LA EXCEPCIÓN O LIMITACIÓN DE DAÑOS DIRECTOS O INDIRECTOS, POR TANTO LA EXCEPCIÓN O LIMITACIÓN ANTERIOR PUEDE NO SER APLICABLE EN SU CASO. ESTA GARANTÍA LE OTORGA DERECHOS LEGALES ESPECÍFICOS Y ES POSIBLE QUE TAMBIÉN GOCE DE OTROS DERECHOS QUE VARIAN DE UN ESTADO A OTRO.

Cómo Recibir Servicio de Garantía: Si necesita piezas de reemplazo o le gustaría hacer una reclamación de garantía, por favor, contacte a nuestro Representante de Atención al Cliente por correo electrónico, fax o teléfono, por medio de la dirección o el número de teléfono provistos en esta página. Todas las reclamaciones de garantía deben incluir el número de modelo del producto, copia del recibo original y la naturaleza del problema. Además AWC podrá, a su discreción, requerir una inspección del sitio de la instalación o autorizar la devolución prepagada de la pieza defectuosa por la cual se hace la reclamación. No se aceptará ninguna mercancía cuya devolución no haya sido previamente aprobada ni ninguna reclamación relacionada con tal mercancía.

Antes de la instalación, los productos deben examinarse en busca de defectos. Esta garantía tampoco cubre los cargos por mano de obra relacionados con la instalación o retiro del producto o productos relacionados. Si al inspeccionar el producto usted encuentra que falta una pieza o que alguna de ellas está dañada, puede que no sea necesario devolver la unidad a la tienda donde la compró. Por favor, contacte a atención al cliente de AWC para determinar la posibilidad de obtener una pieza de reemplazo.

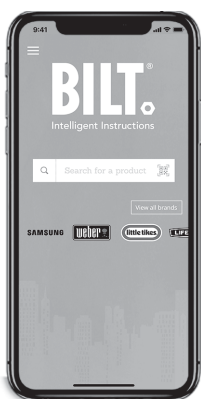

We have partnered with **BILT™** to provide 3D interactive instructions for this product. Download the free BILT™ app to a mobile device and search "Woodmark"

Nos hemos asociado con **BILT** para proporcionar instrucciones interactivas en 3D para este producto. Descargue la aplicación gratuita BILT en un dispositivo móvil y busque "Woodmark"